



# Guía de instalación y funcionamiento de los anunciadores remotos R-Series

**Copyright**

© 2025 Walter Kidde Portable Equipment, LLC. Todos los derechos reservados.

Queda prohibida la copia total o parcial de este documento o cualquier modo de reproducción sin el previo consentimiento de Walter Kidde Portable Equipment, LLC, excepto donde esté específicamente permitido bajo las leyes de derecho de autor internacionales y de los EE.UU.

**Marcas comerciales y patentes**

El nombre Anunciadores remotos de la R-Series y el logotipo son marcas comerciales de Walter Kidde Portable Equipment, LLC

Otros nombres comerciales utilizados en este documento podrían ser marcas comerciales o registradas de los fabricantes o proveedores de los respectivos productos.

**Cumplimiento con la FCC**

**Clase A:** Este equipo ha sido probado y se ha determinado que cumple con los límites para un dispositivo digital Clase A, de conformidad con el aparte 15 de las Reglas de la FCC. Estos límites están diseñados para proporcionar una protección razonable contra la interferencia dañina cuando el equipo se opera en un entorno comercial. Este equipo genera, utiliza y puede irradiar energía de radio frecuencias y, si no se instala y utiliza de conformidad con el manual de instrucciones, podría causar interferencia dañina a las comunicaciones de radio. La operación de este equipo en un área residencial podría causar interferencia dañina, en cuyo caso se exigirá al usuario corregir la interferencia a su propio costo.



**2002/96/EC (Directiva WEEE):** Los productos con este símbolo no se pueden desechar como desperdicios urbanos no clasificados en la Unión Europea. A fin de que se realice un reciclado apropiado, devuelva este producto a su proveedor local al momento de adquirir equipos nuevos equivalentes, o deséchelo en los puntos de recolección designados. Para obtener más información, consulte: [www.recyclethis.info](http://www.recyclethis.info).

**Información de contacto**

Para información de contacto, véase [www.edwardsfiresafety.com](http://www.edwardsfiresafety.com).

# Contenido

<b>Información importante</b>	<b>ii</b>
Limitación de responsabilidad	ii
Mensajes de aviso	ii
<b>Introducción a la R-Series</b>	<b>1</b>
<b>Características de instalación y controles</b>	<b>4</b>
<b>Instalación de anunciadores y extensores</b>	<b>6</b>
<b>Diagramas de cableado</b>	<b>8</b>
<b>Resolución de problemas</b>	<b>10</b>
<b>Especificaciones</b>	<b>11</b>
<b>Operación de modelos LCD</b>	<b>12</b>
<b>Operación de los modelos LED</b>	<b>14</b>
<b>Pantalla LCD de lectura</b>	<b>16</b>
Pantalla Sistema Normal	16
Pantalla de mensaje de evento	16
Pantalla Detalles	17
<b>Ingreso de una contraseña</b>	<b>18</b>
<b>Prioridades de mensaje</b>	<b>19</b>

# Información importante

## Limitación de responsabilidad

Hasta el máximo permitido por la ley aplicable, en ningún caso Walter Kidde Portable Equipment, LLC será responsable por cualquier pérdida de beneficios u oportunidades de negocio, pérdida de uso, interrupción del negocio, pérdida de datos o cualquier otro daño indirecto, especial, incidental o consecuente según cualquier precepto de responsabilidad, bien sea basado en contrato, agravio, negligencia, responsabilidad del producto, o de algún otro modo. Debido a que algunas jurisdicciones no permiten la exclusión o limitación de responsabilidad por daños consecuentes o incidentales, es posible que la limitación anterior no se aplicable en su caso particular. En cualquier caso, la responsabilidad total de Walter Kidde Portable Equipment, LLC no excederá el precio de compra del producto. La limitación anterior se aplicará hasta el máximo grado permitido por la ley aplicable, independientemente de que Walter Kidde Portable Equipment, LLC haya sido advertido de la posibilidad de tales daños y sin importar si algún recurso no cumple su propósito esencial.

La instalación de acuerdo con este manual, los códigos aplicables y las instrucciones de la autoridad que tenga jurisdicción es obligatoria.

A pesar de que se han tomado todas las precauciones durante la elaboración de este manual para asegurar la precisión de su contenido, Walter Kidde Portable Equipment, LLC no asume ninguna responsabilidad por errores u omisiones.

## Mensajes de aviso

Los mensajes de aviso le alertan sobre condiciones o prácticas que pueden causar resultados no deseados. Los mensajes de aviso utilizados en este documento se muestran y describen a continuación.

---

**ADVERTENCIA:** Los mensajes de advertencia le informan de peligros que podrían causar lesiones o pérdida de la vida. Estos mensajes indican las acciones que se deben tomar o evitar a fin de prevenir la lesión o la pérdida de vidas.

---

**Precaución:** Los mensajes de precaución le informan de posibles daños al equipo. Estos mensajes indican las acciones que se deben tomar o evitar a fin de prevenir el daño.

---

**Nota:** Los mensajes de nota le informan de la posible pérdida de tiempo o esfuerzo. Describen cómo evitar la pérdida. Las notas también se utilizan para señalar información importante que se debería leer.

# Introducción a la R-Series

Los Anunciadores remotos de la R-Series proporcionan anuncios remotos para contra incendios y sistemas de alarma de emergencia. Los anunciadores ofrecen función de anuncios LCD o LED y pueden incluir controles comunes. El extensor utiliza LEDs.

La R-Series incluye tres modelos de anunciadores y un modelo de extensor. Uno o dos extensores se pueden conectar a cualesquiera modelos de anunciadores. Figura 1 muestra los cuatro modelos de la R-Series. Tabla 1 muestra una lista de las características para cada modelo. Tabla 2 es una lista completa de todos los modelos y accesorios de la serie.

Figura 1: Modelos de la R-Series



Tabla 1: Características de los modelos

Modelo	Pantalla LCD	LEDs de Zona	Controles comunes	LEDs del Sistema	Zumbido
RLCD-2 RLCD-R-2 RLCDF-2 RLCD-PG-2 RLCD-SP-2	Sí	No	No	Sí	Sí
RLCD-C-2 RLCD-CR-2 RLCD-CF-2 RLCD-C-PG-2 RLCD-C-SP-2	Sí	No	Sí	Sí	Sí
RLED-C-2 RLED-CR-2 RLED-CF-2 RLED-C-PG-2 RLED-C-SP-2	No	16 pares	Sí	Sí	Sí

Modelo	Pantalla LCD	LEDs de Zona	Controles comunes	LEDs del Sistema	Zumbido
RLED24-2 RLED24R-2	No	24 pares	No	No	No

Los anunciadores y extensores se pueden montar en una caja de conexiones eléctricas estándar de 4 pulgadas, utilizando el anillo de montaje suministrado. También se pueden montar en superficie dentro de carcasas de acero con cerradura.

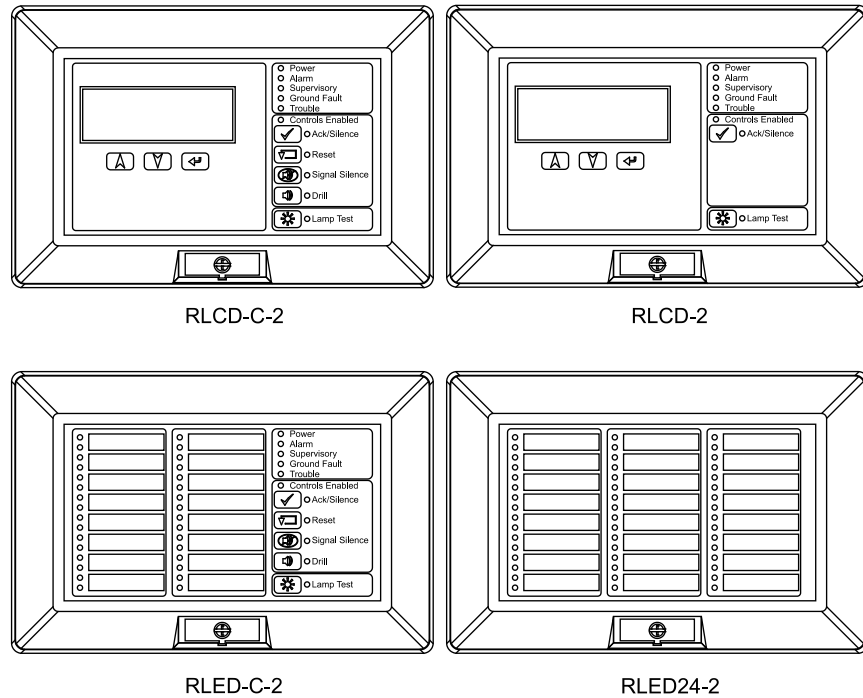
Los anunciadores se comunican con el FACP en el cableado ascendente de datos RS-485. Se puede configurar para comunicación Clase A\DCLA o Clase B\DCLB. Los anunciadores no proporcionan aislamiento para fallas de tierra.

Para una vía de Clase A con certificación UL, cada anunciador debe tener una fuente de alimentación dedicada ubicada en la misma habitación. El cableado debe tener una longitud máxima de 6,1 m (20 pies) e instalarse en un conducto.

Los anunciadores son unidades autónomas que pueden ser alimentadas por el FACP o por una fuente de poder aprobada.

Los modelos con controles comunes pueden utilizar un conmutador de tecla remoto separado, para habilitar o inhabilitar los controles comunes.

**Tabla 2: Modelos y accesorios de la R-Series**

Número de modelo	Descripción
RLCD-2	Anunciador remoto: Anunciador de texto LCD sin controles comunes. Inglés.
RLCDF-2	Anunciador remoto: Anunciador de texto LCD sin controles comunes. Francés.
RLCD-R-2	Anunciador remoto: Anunciador de texto LCD sin controles comunes. Inglés Rojo
RLCD-PG-2	Anunciador remoto: Anunciador de texto LCD sin controles comunes. Portugués.
RLCD-SP-2	Anunciador remoto: Anunciador de texto LCD sin controles comunes. Español.
RLCD-C-2	Anunciador remoto: Anunciador de texto LCD con controles comunes. Inglés.
RLCD-CF-2	Anunciador remoto: Anunciador de texto LCD con controles comunes. Francés.
RLCD-CR-2	Anunciador remoto: Anunciador de texto LCD con controles comunes. Inglés Rojo
RLCD-C-PG-2	Anunciador remoto: Anunciador de texto LCD con controles comunes. Portugués.
RLCD-C-SP-2	Anunciador remoto: Anunciador de texto LCD con controles comunes. Español.
RLED-C-2	Anunciador remoto: Anunciador de zona de 16 pares de LED con controles comunes. Inglés.
RLED-CR-2	Anunciador remoto: Anunciador de zona de 16 pares de LED con controles comunes. Francés.
RLED-CF-2	Anunciador remoto: Anunciador de zona de 16 pares de LED con controles comunes. Inglés Rojo.
RLED-C-PG-2	Anunciador remoto: Anunciador de zona de 16 pares de LED con controles comunes. Portugués.
RLED-C-SP-2	Anunciador remoto: Anunciador de zona de 16 pares de LED con controles comunes. Español.
RLED24-2	Extensor remoto: Extensor de zona de 24 pares de LED con cable extensor e inserto de tarjeta de zona.
RLED24R-2	Extensor remoto: Extensor de zona de 24 pares de LED con cable extensor e inserto de tarjeta de zona. Rojo.
RA-ENC1	Carcasa de una posición para el Anunciador Remoto.
RA-ENC2	Carcasa de dos posiciones para el Anunciador Remoto y Extensor Remoto, incluyendo un cable de interconexión.

<b>Número de modelo</b>	<b>Descripción</b>
RA-ENC3	Carcasa de tres posiciones para el Anunciador Remoto y dos Extensores Remotos, incluyendo dos cables de interconexión.
RKEY	Conmutador de tecla remoto de la placa para habilitar o inhabilitar controles comunes (Bloqueo/desbloqueo).
RA-LED16ZC	Inserto de tarjeta de zona para RLED-C-2, RLED-CR-2 y RLED-CF-2.
RA-LED24ZC	Inserto de tarjeta de zona para RLED24-2, RLED24R-2.
27193-16	Cajetín, montaje en superficie, blanco, un cajetín.
7300073	Conjunto de cable de extensor de 24 pulgadas, incluye el cable y el hardware.
7120313-01	Cable extensor de 12 pulgadas (sólo el cable).
7120313-02	Cable extensor de 24 pulgadas (sólo el cable).

# Características de instalación y controles

Figura 2: Vista posterior del anunciador en la que se puede apreciar los terminales y controles

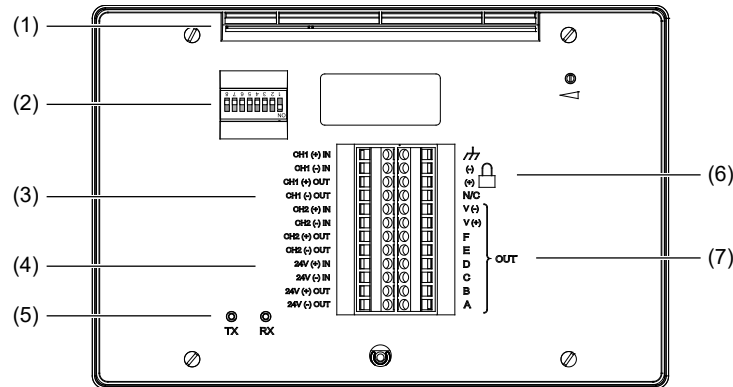

- (1) Ranura de instalación
- (2) Conmutador DIP
- (3) Terminales de ENTRADA/SALIDA del Bus del Anunciador
- (4) Terminales de ENTRADA/SALIDA del cableado ascendente de alimentación
- (5) LEDs de comunicación de transmisión y recepción
- (6) Terminales del conmutador de tecla remoto
- (7) Terminales del cable de extensor

Figura 3: Vista posterior del extensor en la que se aprecian los terminales

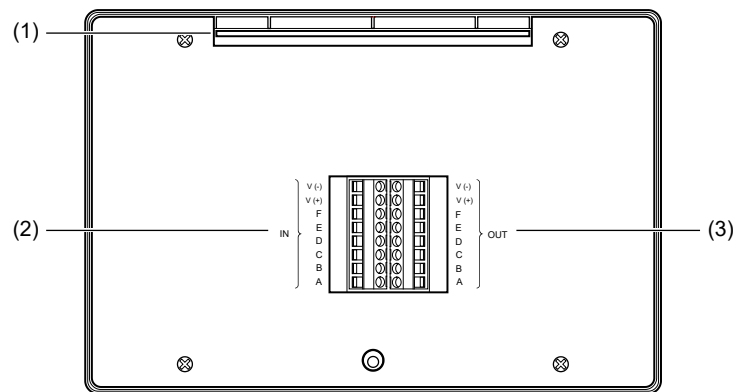





- (1) Ranura de instalación
- (2) Terminales de ENTRADA del cable del extensor
- (3) Terminales de SALIDA del cable del extensor

Tabla 3: Valores de configuración del conmutador DIP

Conmutador	Descripción
S1 a S5	Dirección del anunciador La dirección del anunciador (en binario). El valor de configuración de fábrica corresponde a la dirección 2. Véase Tabla 4 para ver ejemplos. Valores posibles: 1 a 31.

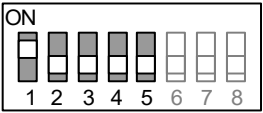
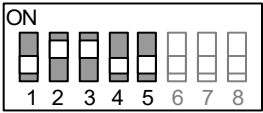
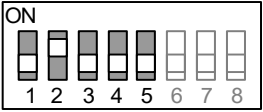
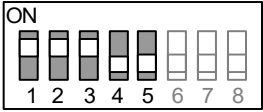
Conmutador	Descripción
S6	Velocidad en baudios. OFF = 9600 baudios (valor configurado en fábrica como predeterminado) ON = Todas las demás velocidades en baudios
S7	Tipo de circuito del anunciador. OFF = El circuito es compatible con el cableado Clase B y Clase B redundante ON = El circuito es compatible con el cableado Clase B y Clase A
S8	No se utiliza.

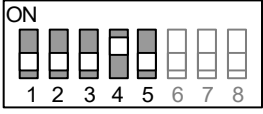
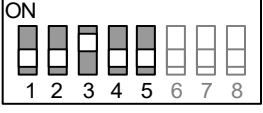
**Tabla 4: Ejemplos de valores de configuración de dirección de los conmutadores DIP**

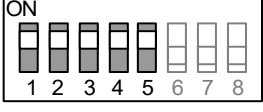
Dirección	Parámetro de configuración	Dirección	Parámetro de configuración
1		6	
2		7	
3		8	
4		16	
5		31	

# Instalación de anunciadores y extensores

Para un correcto funcionamiento, el anunciador se debe configurar con una dirección única, debe tener un valor de configuración correcto de velocidad en baudios y debe estar en comunicación con el FACP.

Si está instalando un Anunciador Remoto y Extensores Remotos en carcasas de RA-ENC2 o RA-ENC3, primero debe instalar los extensores. Consulte las hojas de instalación de las carcasas para obtener información sobre la secuencia correcta de pasos.

Si está instalando Anunciadores Remotos y Extensores Remotos utilizando cajetines separados, los tendidos de cable entre las cajas deben estar protegidos con conduit.

Si está instalando un Conmutador de tecla remoto, el conmutador debe estar ubicado dentro de la carcasa, o a distancia no menor a 3 pies (0,9 m) de la carcasa con el cableado instalado protegido por conduit o una protección equivalente contra daños mecánicos.

## Para instalar un anunciador:

1. Asegure el anillo de instalación al cajetín, tal como se muestra en Figura 4.
2. Utilice el Conmutador DIP para establecer la dirección y velocidad en baudios correctas. Véase Tabla 3 en la página 4 para obtener información sobre los valores de configuración del Conmutador DIP.
3. Conecte el circuito del anunciador del panel de control a los terminales apropiados del anunciador. Véase Figura 5, Figura 6, Figura 7, y Figura 8

**Sugerencia:** Deje suficiente hilo para retirar y posicionar el anunciador al configurar el Conmutador DIP.

4. Fije el cable del extensor al anunciador, si corresponde. Véase Figura 9.
5. Fije el cableado del conmutador de tecla remoto al anunciador, si corresponde. Véase Figura 8.
6. Incline el anunciador hacia arriba y deslice la ranura de montaje sobre la brida superior del anillo de montaje.
7. Incline el anunciador hacia abajo y presione la parte inferior del anunciador sobre el perno-tuerca, como se muestra en Figura 4.
8. Asegure la parte inferior del anunciador al anillo de instalación utilizando el tornillo cautivo.
9. Cubra el agujero del tornillo con la placa de etiqueta de identificación del producto.

## Para instalar un extensor:

1. Llene e inserte la tarjeta de zona (hoja de etiquetado) en el extensor.
2. Asegure el anillo de instalación al cajetín, tal como se muestra en Figura 4.
3. Conecte el cable de extensor al extensor. Fije un cable de extensor para conexión a un segundo extensor, si corresponde. Véase Figura 9.
4. Incline el extensor hacia arriba y deslice la ranura de montaje sobre la brida superior del anillo de montaje.
5. Incline el extensor hacia abajo y presione la parte inferior del anunciador sobre el perno-tuerca, como se muestra en Figura 4.
6. Asegure la parte inferior del anunciador al anillo de instalación utilizando el tornillo cautivo.
7. Cubra el agujero del tornillo con la placa de etiqueta de identificación del producto.
8. Repita los pasos 1 al 7 para un segundo extensor, si corresponde.

Figura 4: Instalación del anillo de montaje, el anunciador y el extensor

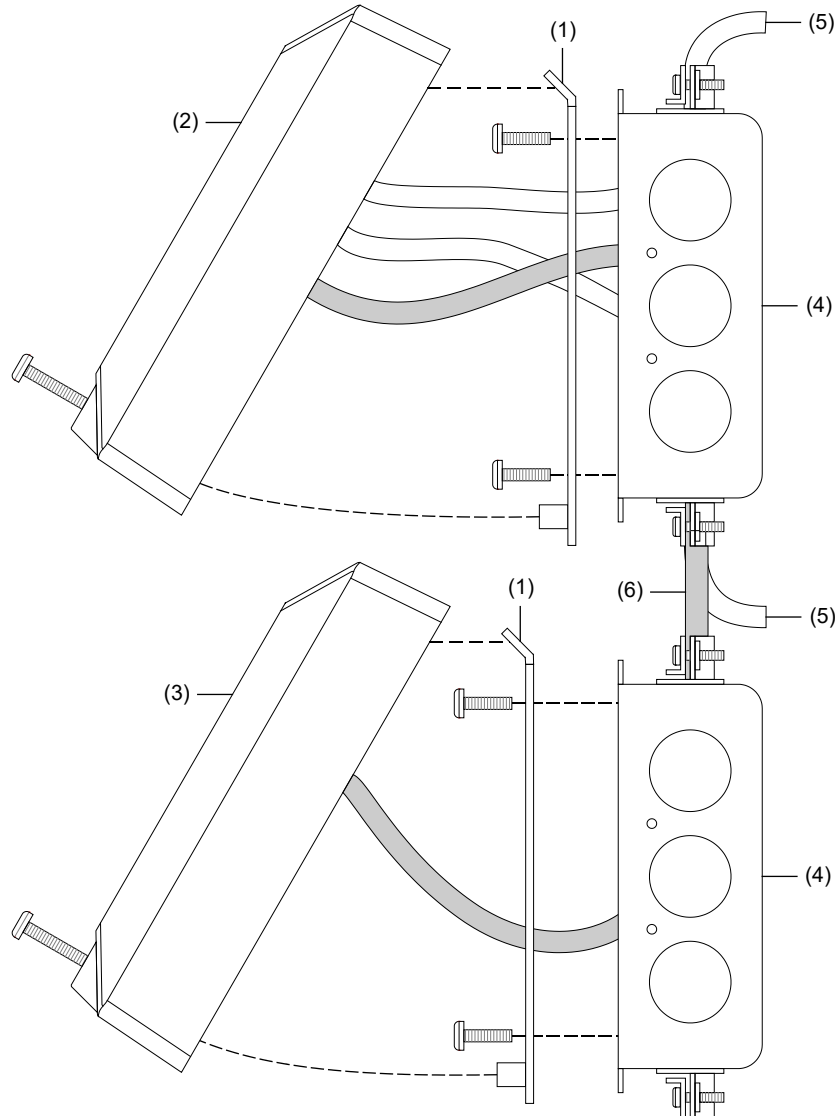

(1) Anillo de montaje  
(2) Anunciador

(3) Extensor  
(4) Cuadro eléctrico

(5) Cableado RS-485  
(6) Cable del extensor

# Diagramas de cableado

Todo el cableado está supervisado y tiene limitación de potencia, a menos que se indique de otro modo. Para conexiones de terminal, véase los documentos que se indican en la etiqueta del panel de control.

Tanto la Clase B redundante como la Clase A se consideran Clase A.

Para una configuración de Clase A/Clase B redundante, cada anunciador debe tener una fuente de alimentación dedicada ubicada en la misma habitación. El cableado debe tener una longitud máxima de 6,1 m (20 pies) e instalarse en un conducto.

**Nota:** Solo para instalaciones de anunciadores de Clase B en paneles de control de la Serie iO, se puede conectar un solo anunciador con hasta dos expansores a la alimentación auxiliar del FACP. Si se instala más de un anunciador, se debe utilizar una fuente de alimentación externa de 24 V CC con certificación UL para todos los anunciadores.

Figura 5: Cableado Clase B/DCLB Típico



Figura 6: Cableado Clase B/DCLA redundante Típico



Figura 7: Cableado Clase A/DCLA Típico

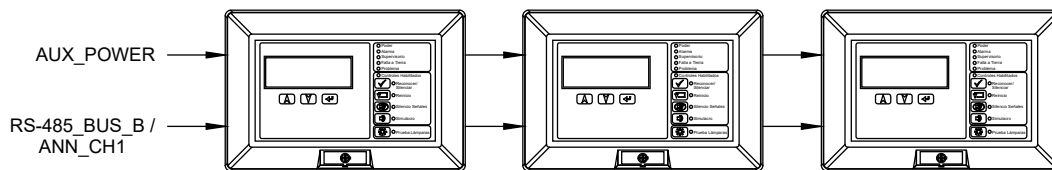

**Figura 8: Cableado de anunciador típico**

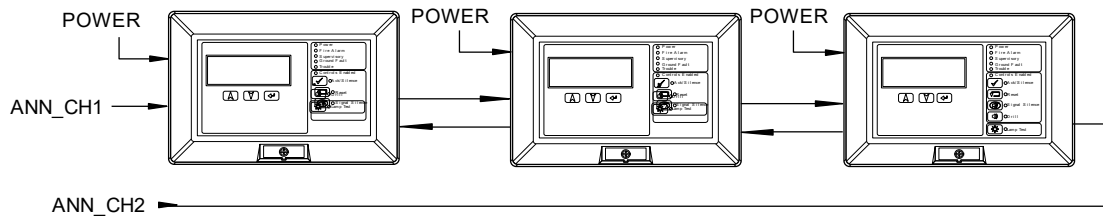
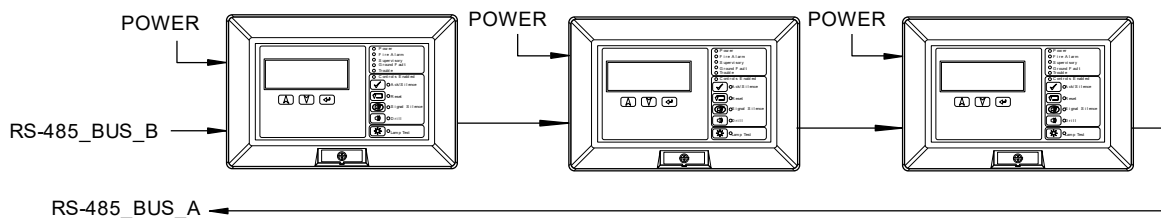
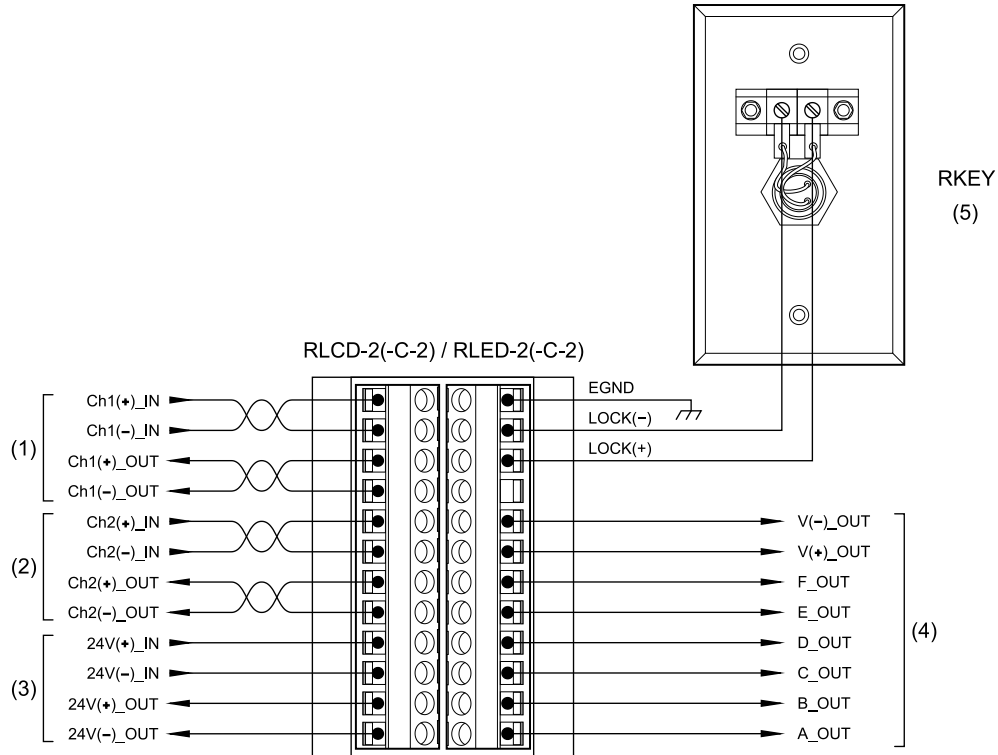

- (1) CH1\_IN+/- desde el panel de control o el anunciador anterior. CH1\_OUT+/- hasta el siguiente anunciador o el panel de control si es el último anunciador en un circuito Clase A.
- (2) CH2\_IN+/- desde el panel de control o el anunciador anterior. CH2\_OUT+/- hasta el siguiente anunciador. Sólo se utiliza en circuitos Clase B/DCLB. Véase Figura 6 en la página 8.
- (3) Utilice la fuente de alimentación del panel de control o una fuente de alimentación de 24 VCC continua y regulada que aparezca en la lista de UL/ULC correspondiente a sistemas de señalización de protección contra incendios.
- (4) Para el extensor. Véase Figura 9.
- (5) El cableado del conmutador de tecla remoto no es supervisado. El conmutador de tecla debe estar localizado a una distancia no menor a 3 pies (0,9 m) con respecto al anunciador y se debe instalar con protección de conduit, o una protección equivalente contra daños mecánicos. Se requiere un conmutador de tecla remoto en los anunciadores remotos LED-C.

**Figura 9: Cableado de extensor típico**

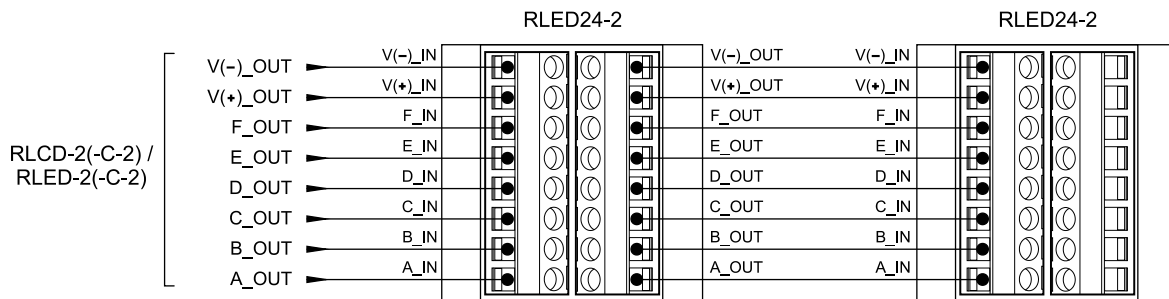

# Resolución de problemas

Cuando un anunciador de la R-Series funciona correctamente, el LED de Problema sigue al LED de Problema del panel. Los anunciadores con Pantallas LCD muestran los mismos mensajes de problema que se muestran en el panel. Véase el tema “Pantalla LCD de lectura” en la página 16 para obtener detalles sobre las pantallas de mensaje.

La siguiente tabla resume los síntomas y soluciones para problemas comunes de instalación y operación.

**Tabla 5: Resolución de problemas de la R-Series**

Problema	Causa
Pantalla de detalles del panel: Falla de Comunicación del anunciador 000	<ul style="list-style-type: none"><li>El cableado de comunicación tiene una falla abierta</li><li>La polaridad del cableado de comunicación está invertida</li><li>El anunciador no tiene alimentación</li><li>Los conmutadores DIP de dirección del anunciador están establecidos de manera incorrecta (en el anunciador que se muestra en el mensaje del panel)</li><li>El conmutador DIP de velocidad en baudios de la red del anunciador está establecido de manera incorrecta (para una operación normal, utilice 9600 baudios)</li><li>El Conmutador DIP tipo bus del anunciador está establecido de manera incorrecta (cambie S1-7 a la otra posición)</li></ul>
El LCD y los LEDs del anunciador no están operativos	<ul style="list-style-type: none"><li>El anunciador no tiene alimentación</li></ul>
Los conmutadores de control del anunciador no funcionan	<ul style="list-style-type: none"><li>El conmutador de tecla remoto se encuentra en la posición “bloqueado” o inhabilitado</li><li>Es posible que deba ingresar una contraseña (Véase “Ingreso de una contraseña” en la página 18)</li></ul>
Prueba de luces	<ul style="list-style-type: none"><li>Durante una prueba de luces los anunciadores con LCDs muestran la versión del firmware del anunciador actualmente cargado</li></ul>

# Especificaciones

Voltaje	24 VCC, continua. No utilice las salidas de alimentación AUX del panel de control que se interrumpen cuando se restablece el panel. La alimentación debe tener aprobación UL/ULC para su uso con sistemas de señalización para protección antiincendios y tener una designación de valor nominal de 24 CC o 24 FWR Regulada.
Corriente standby	
RLCD-2, RLCDF-2, RLCD-R-2, RLCD-PG-2, RLCD-SP-2	61 mA
RLCD-C-2, RLCD-CF-2, RLCD-CR-2, RLCD-C-PG-2, RLCD-C-SP-2	62 mA
RLED-C-2, RLED-CF-2, RLED-CR-2, RLED-C-PG-2, RLED-C-SP-2	53 mA
RLED24-2, RLED24R-2	12 mA
Corriente de la alarma	
RLCD-2, RLCDF-2, RLCD-R-2, RLCD-PG-2, RLCD-SP-2	90 mA
RLCD-C-2, RLCD-CF-2, RLCD-CR-2, RLCD-C-PG-2, RLED-C-SP-2	91 mA
RLED-C-2, RLED-CF-2, RLED-CR-2, RLED-C-PG-2, RLED-C-SP-2	98 mA
RLED24-2, RLED24R-2	35 mA
Circuito del anunciador	
Clase/Estilo	Clase B/DCLB, Clase B/DCLA redundante o Clase A/DCLA
Tamaño del cable	De 14 a 18 AWG (1.0 a 2.5 mm <sup>2</sup> )
Tipo	Par trenzado, mínimo de 6 vueltas por pie
Longitud	4,000 pies (1,219 m), máximo
Tasa de baudios	De 9600 a 115200 baudios
Circuito de conmutador de tecla remoto	5 VCC a 1 mA, limitación de potencia, sin supervisión
Impedancia de falla de conexión a tierra	0 Ω
Cableado de alimentación	14 a 18 AWG (1,0 a 2,5 milímetros cuadrados)
Área de pantalla	4 líneas de 20 caracteres cada una
Dimensiones (altura x ancho x profundidad)	5-5/8 x 8-1/2 x 1-1/2 pulgadas (14,3 x 21,4 x 3,8 cm)
Montaje	Cajetín cuadrado North American de 4 pulgadas o una carcasa con aprobación adecuada (Véase Tabla 2) En Canadá, instálelo en un gabinete RA-ENC2 o RA-ENC3 (consulte la Tabla 2)
Ambiente de operación	
Temperatura	32 a 120°F (0 a 49°C)
Humedad relativa	0 a 93% sin condensación

# Operación de modelos LCD

Figura 10: Controles e indicadores para anunciadores remotos LCD con controles comunes



Figura 11: Controles e indicadores para anunciadores remotos LCD sin controles comunes



Tabla 6: Controles e indicadores para anunciadores remotos LCD (con y sin controles comunes)

No.	Artículo	Descripción
1	Pantalla LCD	Muestra el estado del sistema, los mensajes de eventos y los detalles de los mensajes de eventos.
2	Botón de cursor hacia arriba	Se desplaza hacia arriba a lo largo de los mensajes en la cola de mensajes de eventos. Se desplaza hacia arriba a lo largo de los caracteres para el ingreso de contraseñas.

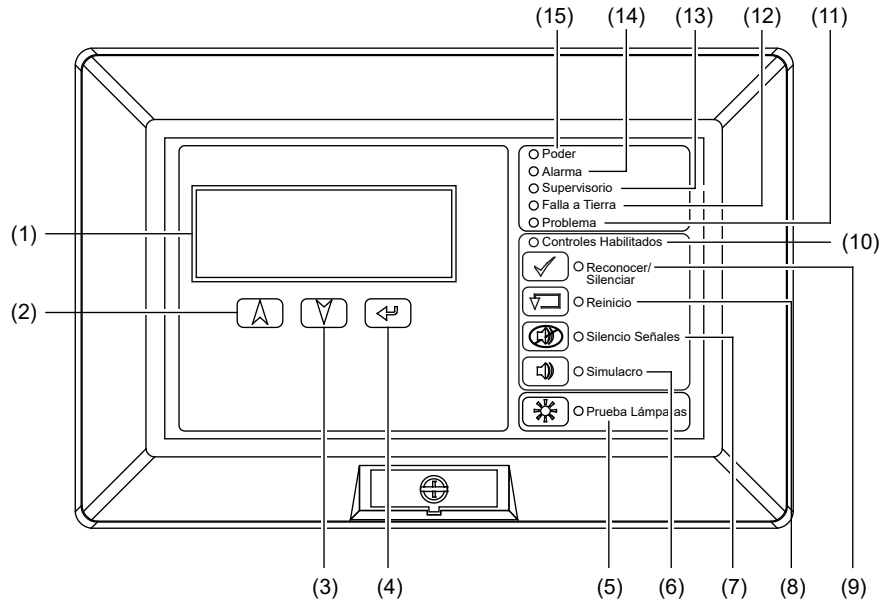
No.	Artículo	Descripción
3	Botón cursor hacia abajo	Se desplaza hacia abajo a lo largo de los mensajes en la cola de mensajes de eventos. Se desplaza hacia abajo a lo largo de los caracteres para el ingreso de contraseñas.
4	Botón Enter	Muestra los detalles de mensaje del mensaje actual. Ingresa el carácter de contraseñas seleccionado.
5	Botón LED de Prueba de Lamparas	Enciende todos los LED y muestra un patrón de prueba en la pantalla LCD. La prueba se ejecuta durante diez segundos. El LED adyacente al botón indica que se está ejecutando la prueba de luces.
6	Botón LED de Simulacro	Enciende todos los dispositivos de salida de alarma audibles y comunes y, si se configuró, todos los dispositivos visibles. Para apagarlos nuevamente, vuelva a presionar el botón. El LED adyacente al botón indica que la función está activa. Requiere una contraseña para funcionar. <b>Nota:</b> Debe mantener presionado el botón durante 2 segundos para iniciar una simulación.
7	Botón LED de Silencio Señales	Apaga (silencia) todos los dispositivos de salida de alarma audibles y comunes activos y, si se configuró, todos los dispositivos visibles. Para encenderlos nuevamente, vuelva a presionar el botón. El LED adyacente al botón indica que la función está activa. Requiere una contraseña o la clave para habilitar controles a fin de funcionar.
8	Botón LED de Reinicio	Restaura el sistema al estado normal, siempre y cuando no haya entradas bloqueadas en el estado activo. El LED adyacente al botón indica que la función de restablecimiento está activa. Requiere una contraseña o la clave para habilitar controles a fin de funcionar.
9	Botón LED de Reconocer/Silenciar	Silencia el zumbido del panel y confirma todos los eventos actuales. El LED adyacente al botón indica que la función está activa. Requiere una contraseña o la clave para habilitar controles a fin de funcionar. <b>Nota:</b> El requisito de contraseña puede estar deshabilitado en función de los parámetros de configuración del sistema.
10	LED de Controles Habilitados	LED azul que indica los controles de ese grupo que están habilitados en el anunciador. Para habilitar los controles es necesaria una contraseña o la clave para habilitar controles.
11	LED de Problema	LED amarillo que indica un estado de problema activo (intermitente = nuevo evento de problema, fijo = se confirmaron todos los eventos de problema actuales).
12	LED de Falla a Tierra	LED amarillo que indica una falla de conexión a tierra en algún punto del sistema.
13	LED de Supervisorio	LED amarillo que indica un estado de supervisión activo (intermitente = nuevo evento de supervisión, fijo = se confirmaron todos los eventos de supervisión actuales).
14	LED de Alarma	LED rojo que indica un estado de alarma activo (intermitente = nuevo evento de alarma, fijo = se confirmaron todos los eventos de alarma actuales).
15	LED de Poder	LED verde que indica que el anunciador está energizado.

# Operación de los modelos LED

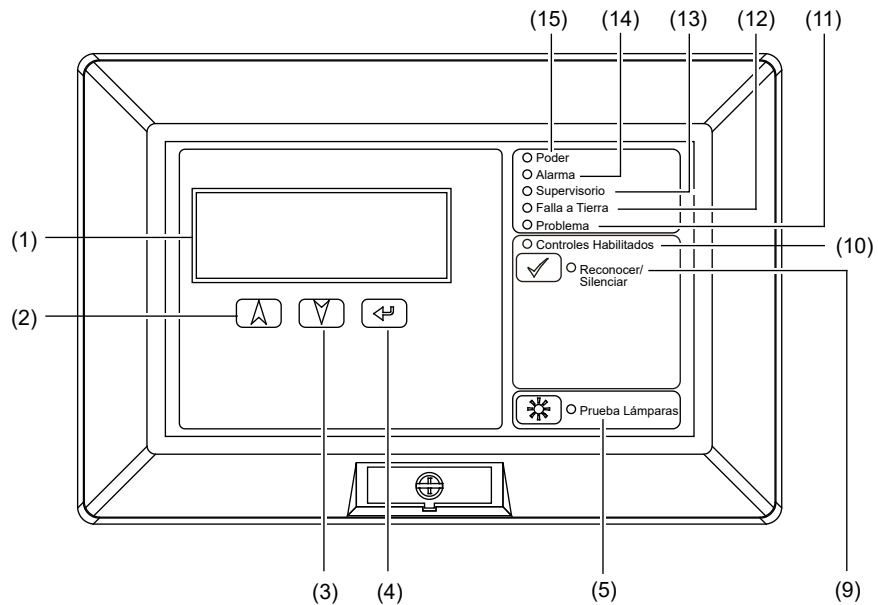
Figura 12: Controles e indicadores para anunciadores remotos LED con controles comunes



Figura 13: Controles e indicadores para RLED24-2 y RLED24R-2



Tabla 7: Controles e indicadores para anunciadores remotos LED con controles comunes, RLED24-2 y RLED24R-2

No.	Artículo	Descripción
1	LED activo	LED rojo que indica que la zona o dispositivo está en estado de alarma.
2	LED de problema	LED amarillo que indica que la zona o dispositivo está en el estado de problema.
3	Etiqueta de descripción de zona	Descripción de zona o dispositivo

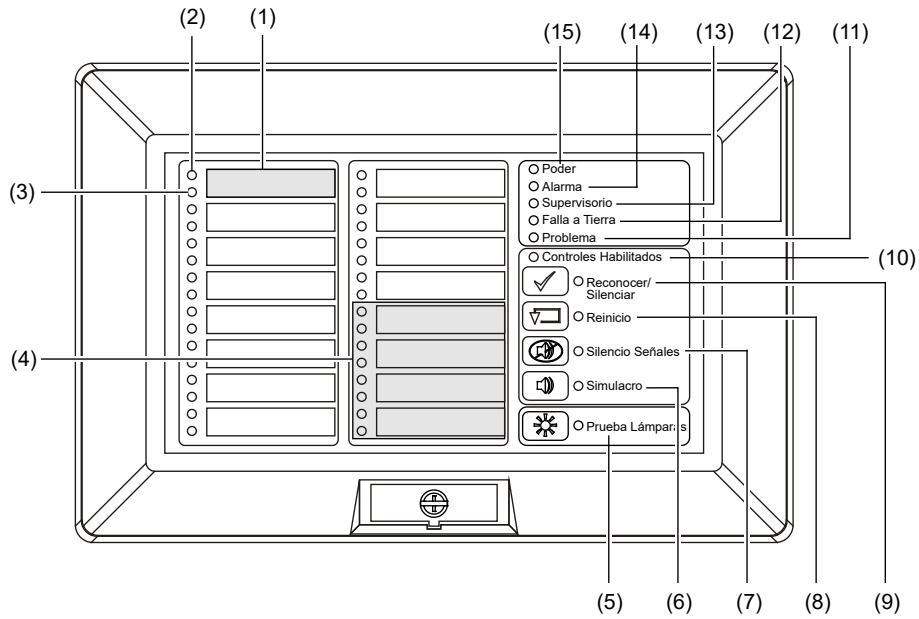
No.	Artículo	Descripción
4	Zonas de supervisión	Las últimas cuatro zonas se pueden configurar como alarma o de supervisión. Para estas zonas, el LED superior es un LED bicolor rojo/amarillo. Rojo = evento de alarma. Amarillo = evento de supervisión o de monitor.
5	Botón LED de Prueba de Lamparas	Enciende todos los LED y muestra un patrón de prueba en la pantalla LCD. La prueba se ejecuta durante diez segundos. El LED adyacente al botón indica que se está ejecutando la prueba de luces.
6	Botón LED de Simulacro	Enciende todos los dispositivos de salida de alarma audibles y comunes y, si se configuró, todos los dispositivos visibles. Para apagarlos nuevamente, vuelva a presionar el botón. El LED adyacente al botón indica que la función está activa. Requiere una contraseña para funcionar. <b>Nota:</b> Debe mantener presionado el botón durante 2 segundos para iniciar una simulación.
7	Botón LED de Silencio Señales	Apaga (silencia) todos los dispositivos de salida de alarma audibles y comunes activos y, si se configuró, todos los dispositivos visibles. Para encenderlos nuevamente, vuelva a presionar el botón. El LED adyacente al botón indica que la función está activa. Requiere una contraseña o la clave para habilitar controles a fin de funcionar.
8	Botón LED de Reinicio	Restaura el sistema al estado normal, siempre y cuando no haya entradas bloqueadas en el estado activo. El LED adyacente al botón indica que la función de restablecimiento está activa. Requiere una contraseña o la clave para habilitar controles a fin de funcionar.
9	Botón LED de Reconocer/Silenciar	Silencia el zumbido del panel y confirma todos los eventos actuales. El LED adyacente al botón indica que la función está activa. Requiere una contraseña o la clave para habilitar controles a fin de funcionar.
10	LED de Controles Habilitados	LED azul que indica los controles de ese grupo que están habilitados en el anunciador. Para habilitar los controles es necesaria una contraseña o la clave para habilitar controles.
11	LED de Problema	LED amarillo que indica un estado de problema activo (intermitente = nuevo evento de problema, fijo = se confirmaron todos los eventos de problema actuales).
12	LED de Falla a Tierra	LED amarillo que indica una falla de conexión a tierra en algún punto del sistema.
13	LED de Supervisorio	LED amarillo que indica un estado de supervisión activo (intermitente = nuevo evento de supervisión, fijo = se confirmaron todos los eventos de supervisión actuales).
14	LED de Alarma	LED rojo que indica un estado de alarma activo (intermitente = nuevo evento de alarma, fijo = se confirmaron todos los eventos de alarma actuales).
15	LED de Poder	LED verde que indica que el anunciador está energizado.

# Pantalla LCD de lectura

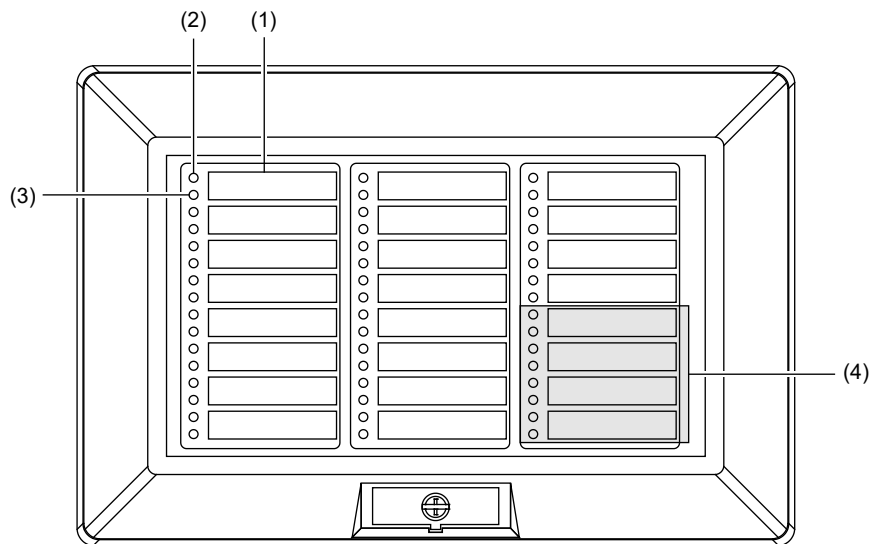
Además de los LEDs de estado del sistema, dos modelos de anunciadores incluyen una pantalla LCD que puede mostrar el estado del sistema, mensajes de evento o detalles de los mensajes de evento. La pantalla también se puede utilizar para ingresar una contraseña que habilite los botones de control comunes.

## Pantalla Sistema Normal

La Pantalla LCD muestra la pantalla Sistema Normal cuando el panel de control está en el estado normal (inactivo).

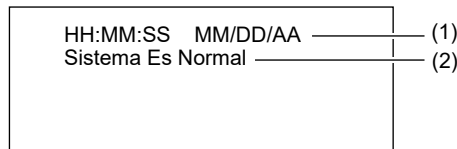

- (1) Hora y fecha: Hora del sistema en formato de 24 horas y fecha del sistema en formato MM/DD/AA o DD/MM/AA dependiendo del lugar del mercado.
- (2) Líneas de estandarte: El nombre de las instalaciones del usuario (si está programado) y el mensaje "Sistema Es Normal."

## Pantalla de mensaje de evento

La Pantalla LCD muestra la pantalla de Mensaje de Evento cuando el panel de control ingresa en estado de alarma, de supervisión, monitor, problema, inhabilitación o prueba. Utilice los botones de cursor ascendente y descendente para desplazarse a lo largo de los mensajes de la cola de mensajes.

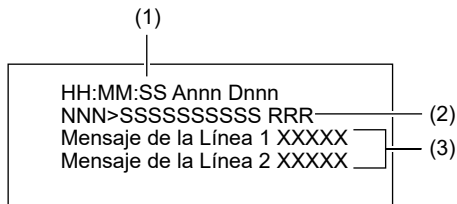

- (1) Tiempo y puntos: Hora del sistema en formato de 24 horas, número de puntos activos (Annn), y número de puntos inhabilitados (Dnnn) actualmente en el sistema.
- (2) Estado de evento: El número de evento (NNN), tipo de evento (SSSSSSSSSS), y estado de evento (RRR). El número de evento es la posición del evento en la cola. El tipo de evento es alarma, de supervisión, problema o monitor. El estado de evento es "Act" para activo o "Rst" para restablecido.  
**Nota – Panel EST3X:** El símbolo > indica el evento más antiguo y de mayor prioridad. Sólo es visible cuando el anunciador está conectado a un panel EST3X con la versión de firmware de la C-CPU 1.40.00 y superior, y cuando el sistema está configurado para el mercado canadiense.
- (3) Mensaje de evento: Primera y segunda líneas del mensaje de evento.

## Ejemplo de Pantalla de Mensaje de Evento

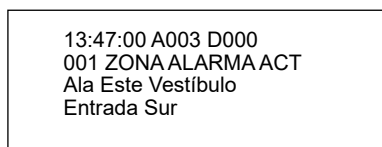

## Pantalla Detalles

Al presionar el botón Enter mientras está seleccionado un mensaje de evento, se muestra la pantalla Detalles. El sistema muestra esta pantalla mientras el usuario presiona el botón Enter o mientras está utilizando los botones de cursor Ascendente y Descendente. El sistema regresa a la pantalla Mensaje de Evento después de aproximadamente 20 segundos de inactividad. También puede alternar entre las pantallas Mensaje de Evento y Pantalla Detalles presionando y liberando el botón Enter.

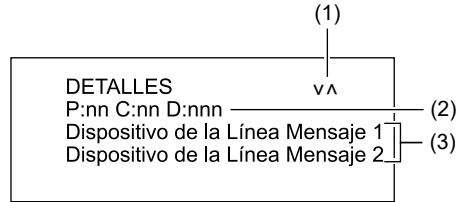

- (1) Símbolos de desplazamiento: Los símbolos que se encuentran a la derecha de la línea del título de pantalla muestran si hay más mensajes de detalle antes o después del mensaje actual. Utilice los botones de cursor Ascendente y Descendente para desplazarse a lo largo de los mensajes de detalle o dispositivos en la zona. Los símbolos hacia arriba o hacia abajo desaparecen cuando se alcanza el inicio o el final de la lista (o cuando no hay dispositivos fuera de la condición de normalidad).
- (2) Dirección del dispositivo: Panel (P), tarjeta (C) y número de dispositivo (D) que constituyen la dirección de dispositivo completa para el dispositivo que está generando el mensaje de evento.
- (3) Líneas de mensaje de dispositivo: Si están programadas, mensaje de dispositivo correspondiente al dispositivo que generó el mensaje de evento. Por lo general, se trata de una descripción de la ubicación.

La pantalla Detalles proporciona detalles acerca de la zona o dispositivo que generó el mensaje de evento seleccionado. Si el mensaje de evento seleccionado corresponde a una zona, la pantalla Detalles muestra cuáles dispositivos en la zona están activos.

### Ejemplo de pantalla Detalles

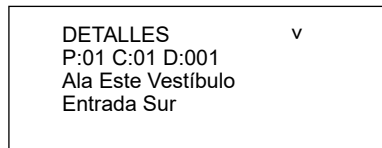

# Ingreso de una contraseña

Cuando el LED de Controles Habilitados está apagado, es necesario ingresar una contraseña para habilitar los controles. Cuando se presiona cualquiera de los botones de control, el sistema muestra la pantalla Ingresar Contraseña.

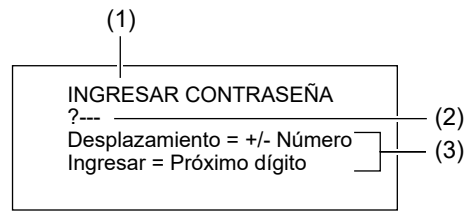

- (1) Línea de título: Es texto constante.
- (2) Contraseña: Los botones de cursor Ascendente y Descendente se utilizan para desplazarse a lo largo de los dígitos en cada posición de la contraseña. Cada número aparece en esta línea, pero se muestran con máscara tan pronto se presiona el botón Enter.
- (3) Líneas de instrucciones: Estas líneas indican que debe presionar los botones de cursor Ascendente y Descendente para seleccionar un número, o el botón Enter, para seleccionar un número y trasladarse a la siguiente posición.

## Para ingresar una contraseña:

1. Presione cualquiera de los botones de control.

El sistema muestra la pantalla Ingresar Contraseña, con el cursor en la primera posición del campo de contraseña de cuatro dígitos.

2. Presione el botón de cursor Ascendente o Descendente para desplazarse a lo largo de los números hasta que aparezca el número correcto.
3. Presione el botón Enter para ingresar ese número y trasladarse a la siguiente posición.

Cuando se presiona Enter, el sistema protege el número que acaba de ingresar con una máscara de asterisco.

4. Repita los pasos 2 y 3 hasta que haya ingresado la totalidad de los cuatro dígitos de la contraseña.

Si comete un error, podrá cancelar la operación presionando Enter antes de llenar todas las cuatro posiciones, y le devolverá a la pantalla Sistema Normal. Si ingresa una contraseña no válida, el sistema muestra un mensaje de error y le devuelve hasta la pantalla Ingresar Contraseña.

# Prioridades de mensaje

Los mensajes de eventos se almacenan en una sola lista o cola. Dentro de la cola, estos mensajes están ordenados según su prioridad, de acuerdo con el tipo de evento y el orden en que ocurrieron. La prioridad de los tipos de eventos se muestra en las siguientes listas.

## **Mercado estadounidense**

1. Alarma
2. Supervisión
3. Problema
4. Otros

## **Mercado canadiense**

1. Alarma de incendios
2. Emergencia/Seguridad vital
3. Supervisión de incendios
4. Edificio/Seguridad de la propiedad
5. Problema
6. Otros

**Nota – Panel EST3X:** Los tipos de evento Emergencia y Edificio sólo se utilizan cuando el anunciador está conectado a un panel EST3X con la versión de firmware de la C-CPU 1.40.00 y superior, y cuando el sistema está configurado para el mercado canadiense.

