

Para instalar la tarjeta V-SLC2-1 en un panel VS4:

1. Apague el panel. Para eso, primero desconecte las baterías y, luego, desconecte la alimentación CA principal.
2. Conecte la tarjeta al conector J16 o J14, tal como se muestra en la Figura 3. Asegúrese de alinear correctamente las clavijas de conexión y los soportes plásticos, y ejerza presión hasta que el conjunto se bloquee en esa posición.
3. Conecte el cableado de campo. Consulte "Cableado".
4. Aplique la etiqueta de SLC correspondiente en el panel cerca de los terminales de la tarjeta V-SLC2-1. Consulte la Figura 4 para ver las configuraciones de número de SLC correctas y la ubicación adecuada para la etiqueta.
5. Encienda el panel. Para eso, primero conecte la alimentación CA principal y, luego, conecte las baterías.

Figura 3: Instalación de una tarjeta V-SLC2-1 en un panel VS4

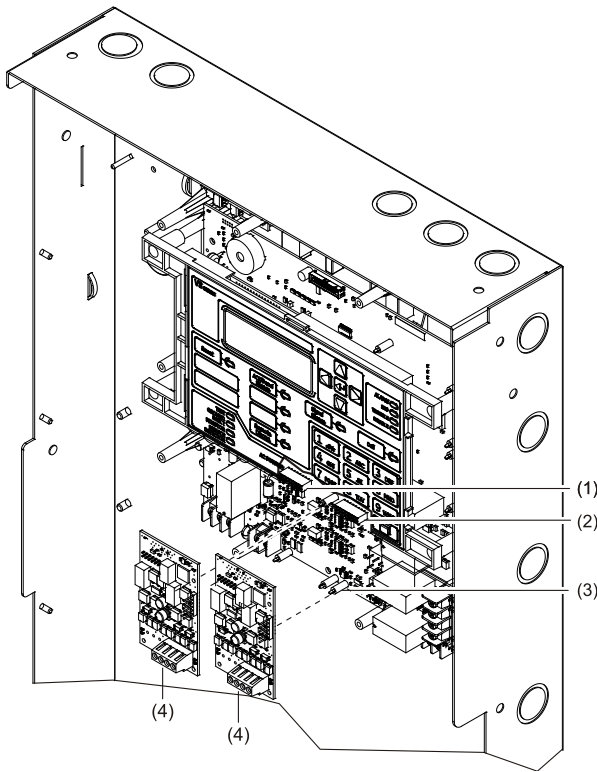

- (1) Conector J16 (posición principal)
- (2) Conector J14 (posición secundaria)
- (3) Soporte plástico
- (4) V-SLC2-1

Figura 4: Configuraciones de número de SLC para el panel VS4

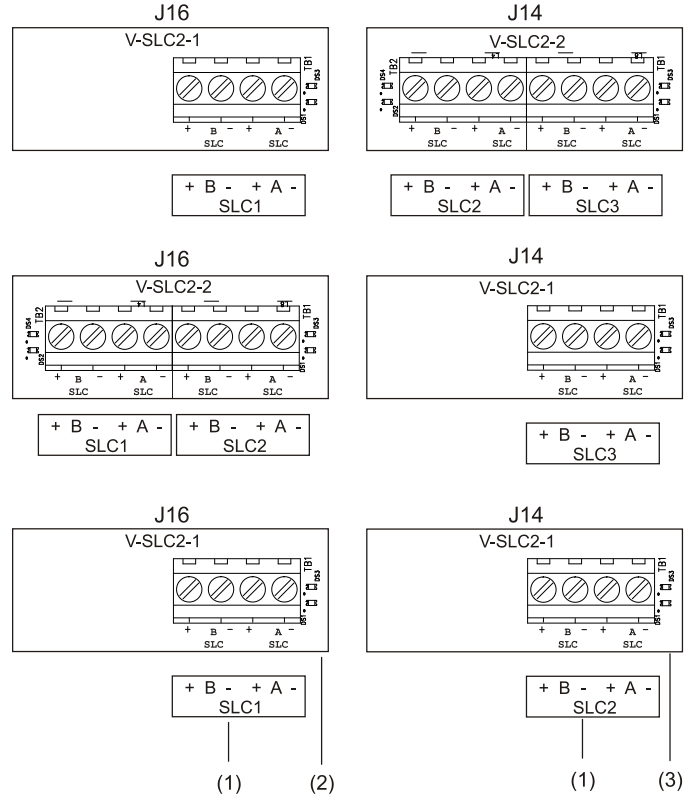

- (1) Etiqueta del panel
- (2) Conector J16 (posición principal)
- (3) Conector J14 (posición secundaria)

Cableado

La tarjeta proporciona opciones de cableado de Clase B/DCLB, Clase A/DCLA, o Clase X/DCLC. Cablee el dispositivo según se muestra en la Figura 5, la Figura 6 o la Figura 7. Asegúrese de respetar la polaridad de los cables.

Figura 5: Cableado Clase B/DCLB

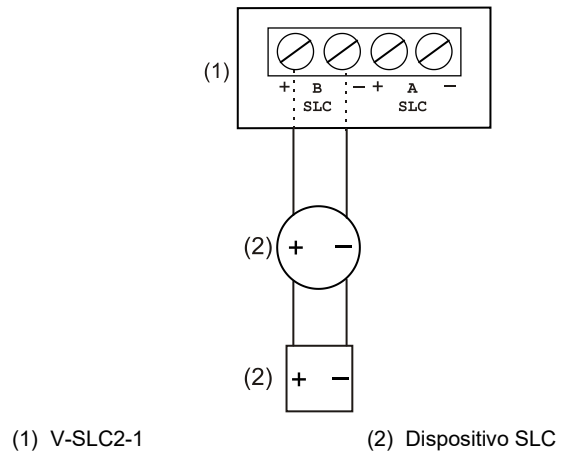

- (1) V-SLC2-1
- (2) Dispositivo SLC

Figura 6: Cableado de Clase A/DCLA [1]

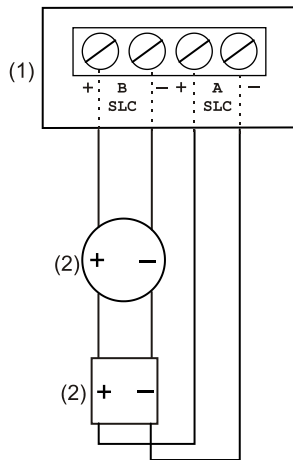

(1) V-SLC2-1

(2) Dispositivo SLC

Figura 7: Cableado de Clase X/DCLC [2]

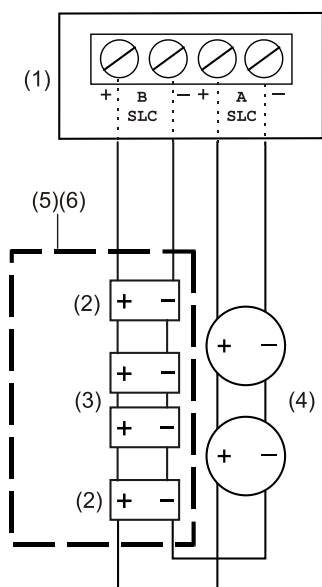

(1) V-SLC2-1

(2) Módulo aislador

(3) Dispositivos SLC

(4) Dispositivos SLC con base de aislador

(5) Gabinete aprobado por UL/ULC

(6) Para el cableado de Clase X/DCLC, los dispositivos no aislados deben montarse en un armario con aisladores en el cableado entrante y saliente

Notas para la Figura 6 y la Figura 7

[1] Para el cableado Clase A/DCLA, se requieren módulos para aislador y bases para detectores de aisladores para evitar que los cortocircuitos cable a cable en el cableado SLC afecten de manera negativa a cualquier dispositivo del bucle.

[2] Para el cableado Clase X/DCLC, se requieren módulos para aislador y bases para detectores de aisladores para evitar que los cortocircuitos cable a cable en el cableado SLC afecten de manera negativa a otros segmentos del bucle. No instale más de 50 dispositivos direccionables entre los aisladores, de acuerdo a las pautas NFPA 72.

Especificaciones

Direcciones de dispositivos	
Panel VS1	64 direcciones de dispositivos
Panel VS4	250 por lazo (125 direcciones de detectores y 125 de módulos)
Cableado	Clase B/DCLB, Clase A/DCLA, o Clase X/DCLC
Voltaje de funcionamiento	24 V CC
Corriente de funcionamiento (lazo completamente cargado)	En espera: 55 mA (por lazo) Alarma: 80 mA (por lazo) Nota: Estas clasificaciones no incluyen el uso de módulos de humo de dos cables.
Voltaje de la línea de comunicación	Máx. 20.6 V pico a pico
Clasificación de terminal	12 a 18 AWG (1.0 a 4.0 mm ²)
Corriente de circuito	0.5 A máx.
Resistencia de lazo total máxima	66 Ω
Capacitancia de lazo total máxima	0.5 μF
Aisladores	64 aisladores como máximo por lazo (total entre módulos y bases de aisladores)
Impedancia de falla a tierra	0 a 5 kΩ
Entorno de funcionamiento	
Temperatura	32 a 120 °F (0 a 49 °C)
Humedad relativa	0 a 93 %, sin condensación a 90 °F (32 °C)

Información de contacto

Para ver información de contacto, visite www.kidde-esfire.com